



CAPTATION / RETRANSMISSION

Capitoul 27 juin 2024 – Philippe Orth

LE BESOIN

- Equipe de handball (U18) évoluant au niveau national
- Captation systématique pour analyse après la rencontre (coach)
- Parents, dirigeants et joueurs non sélectionnés sont demandeurs

- => il ne restait plus qu'à trouver un moyen de diffuser direct
 - Diffusion restreinte obligatoire...

LA SOLUTION ?



LA VERSION 1

- Réalisation avec OBS
 - Webcam virtuelle (vidéo seule)
 - Diffusion via zoom

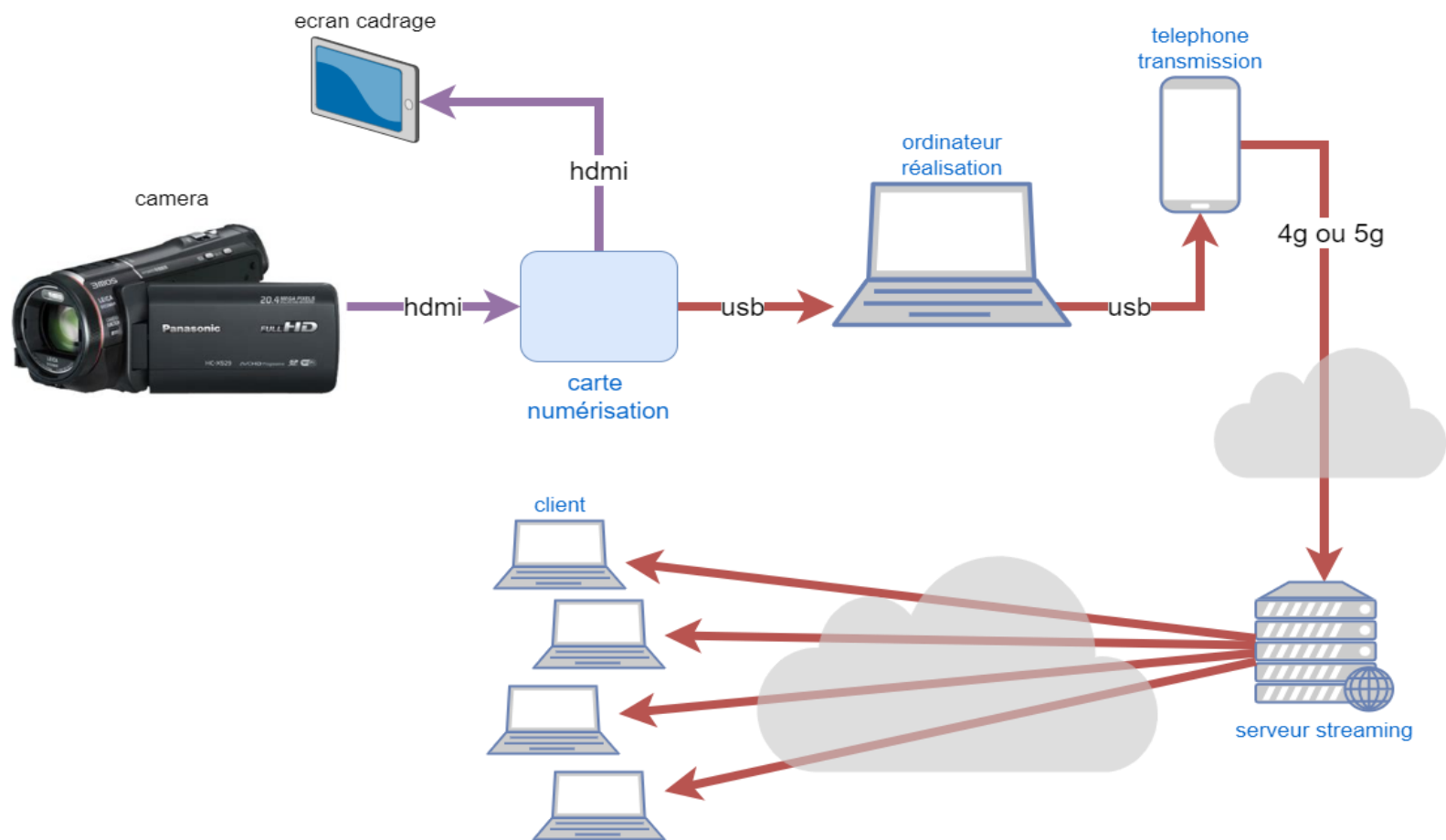

LA VERSION 1

- Réalisation avec OBS
 - Webcam virtuelle (vidéo seule)
 - Diffusion via zoom

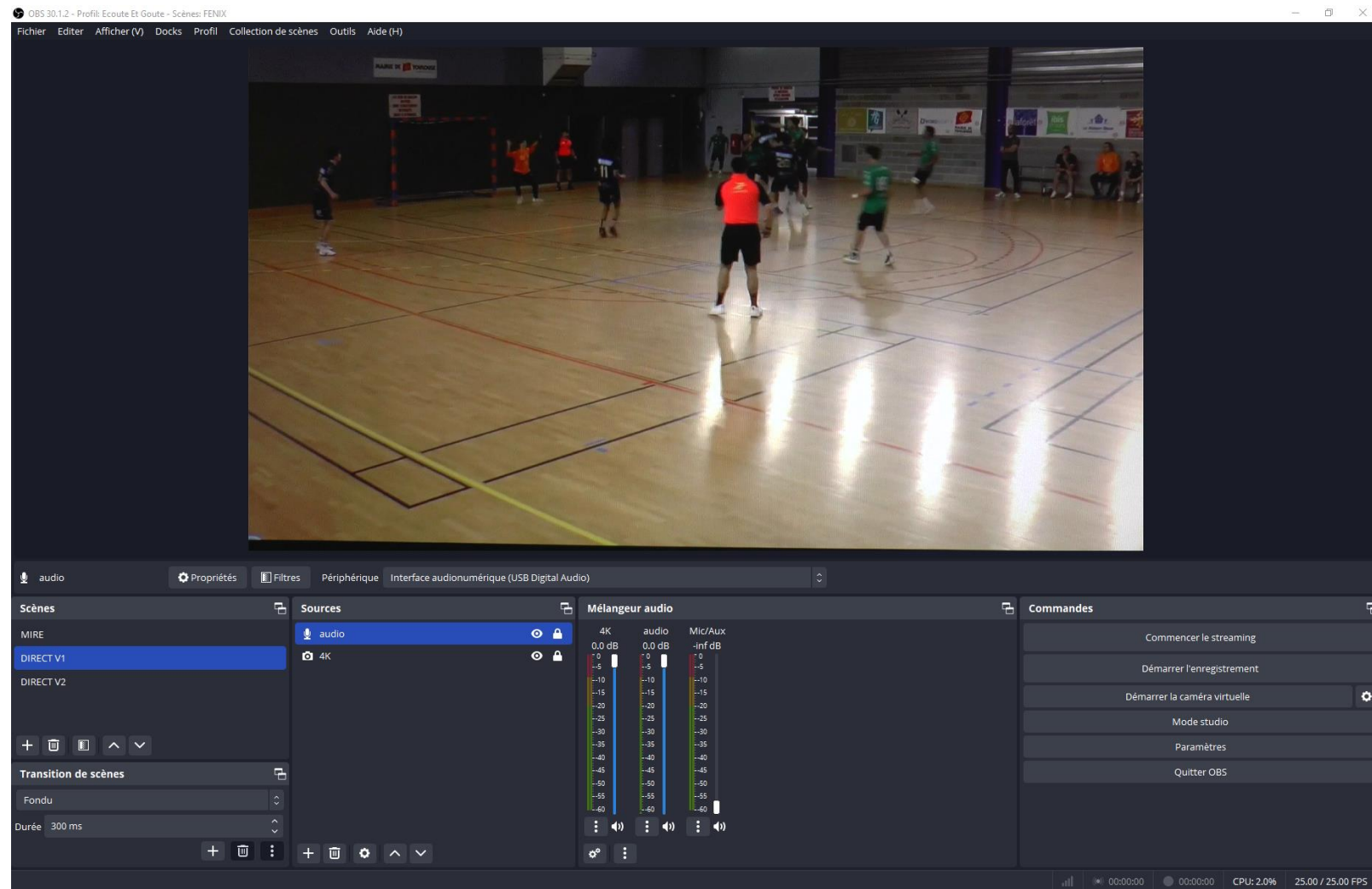

LA VERSION 1 OUI MAIS...

- La caméra virtuelle d'OBS n'exporte que les images.
- Le son arrive en avance sur l'image dans l'application de visio conférence

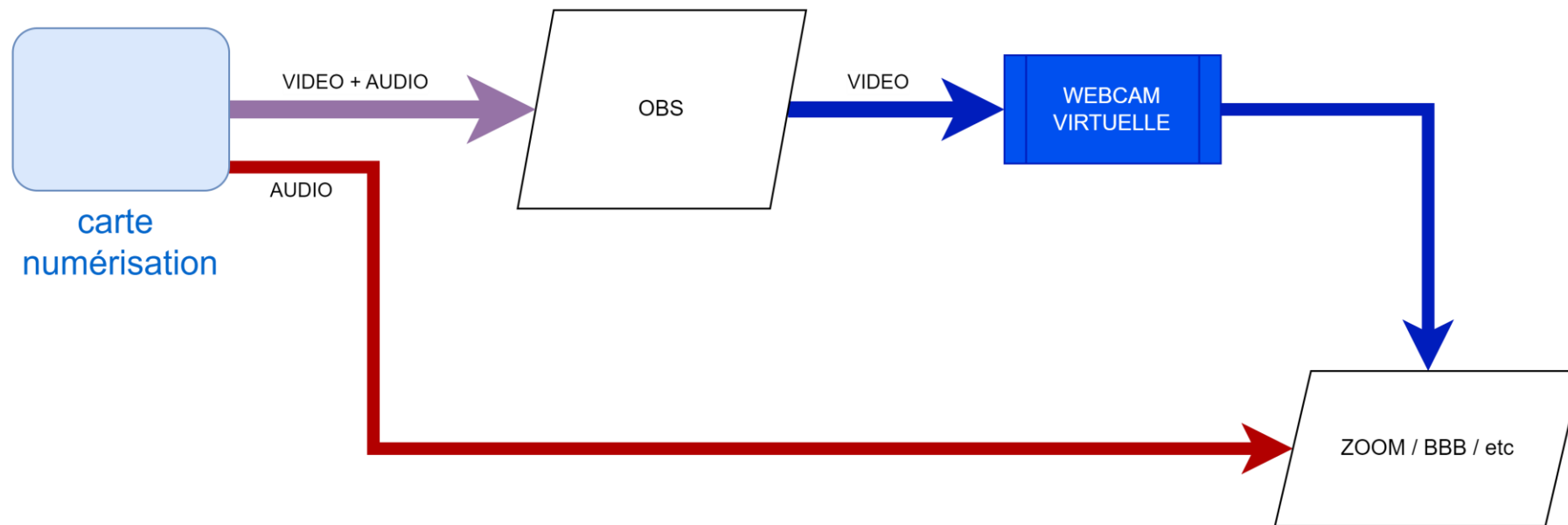

LA VERSION 2

- Réalisation avec OBS
 - Webcam virtuelle (vidéo seule)
 - Diffusion via zoom
- VB-audio virtual cable
 - synchro entre son et image

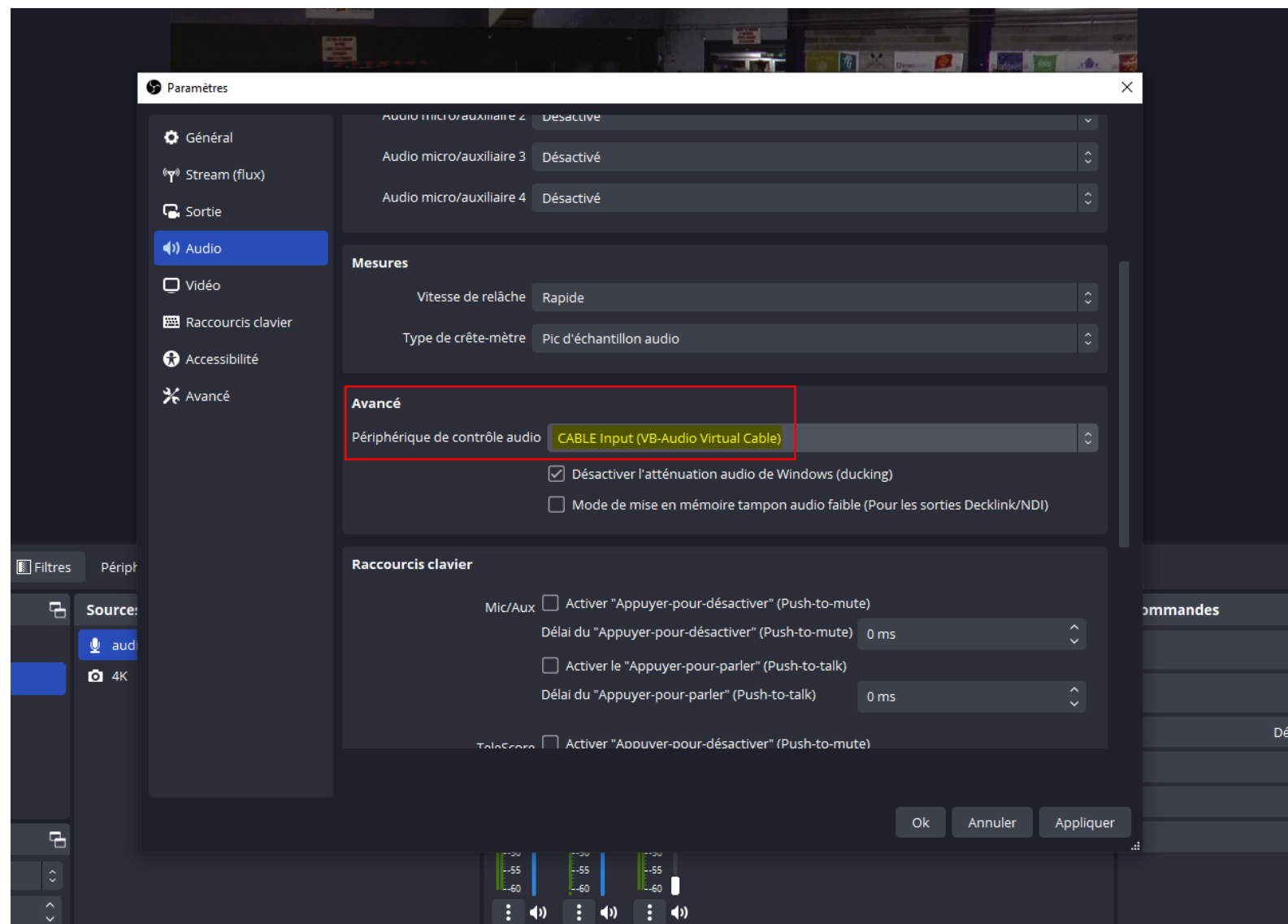

LA VERSION 2

- La caméra virtuelle d'OBS exporte les images.
- Le son en sortie d'OBS (synchronisé avec les images) est injecté dans le « virtual cable »
- Dans l'application de visio, on choisit la sortie du « virtual cable » pour diffuser un son synchronisé.

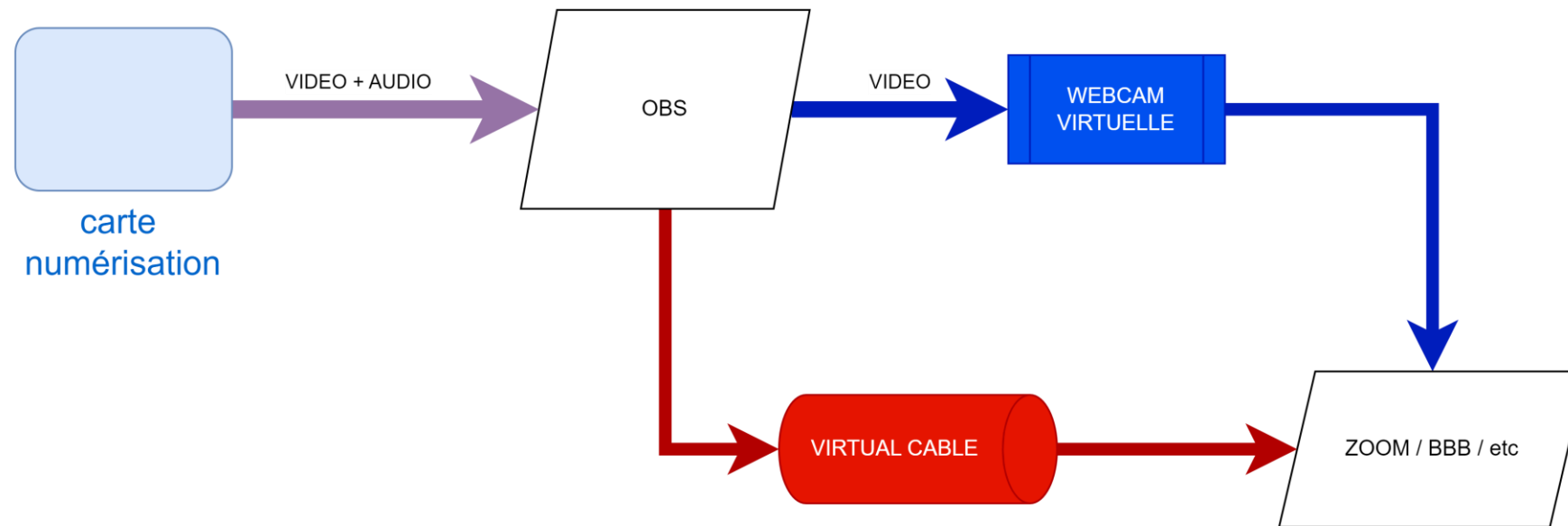

LA VERSION 2

- Bonne qualité d'image (résolution et fluidité)
- Son synchrone avec l'image 😊
- Mais il manque quelque chose...



LA VERSION 3

- Réalisation avec OBS
 - Webcam virtuelle (vidéo seule)
 - Diffusion via zoom
- VB-audio virtual cable
 - Sinon déphasage entre son et image
- TeleScore
 - Gestion du score et du temps
 - Opérateur indispensable

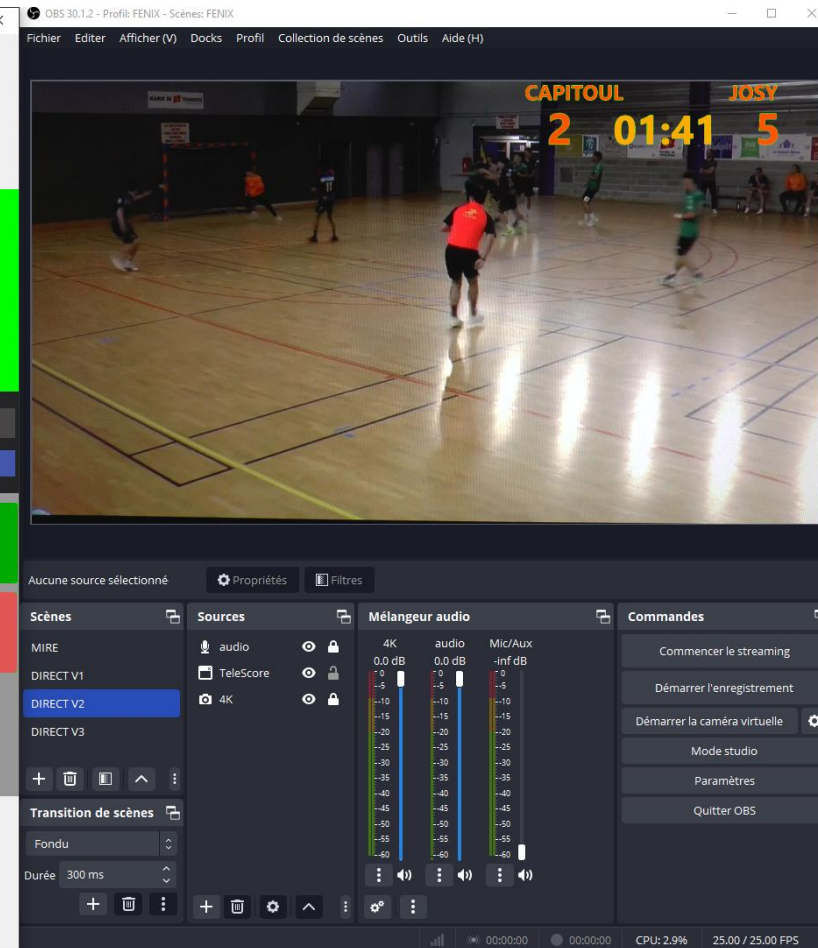
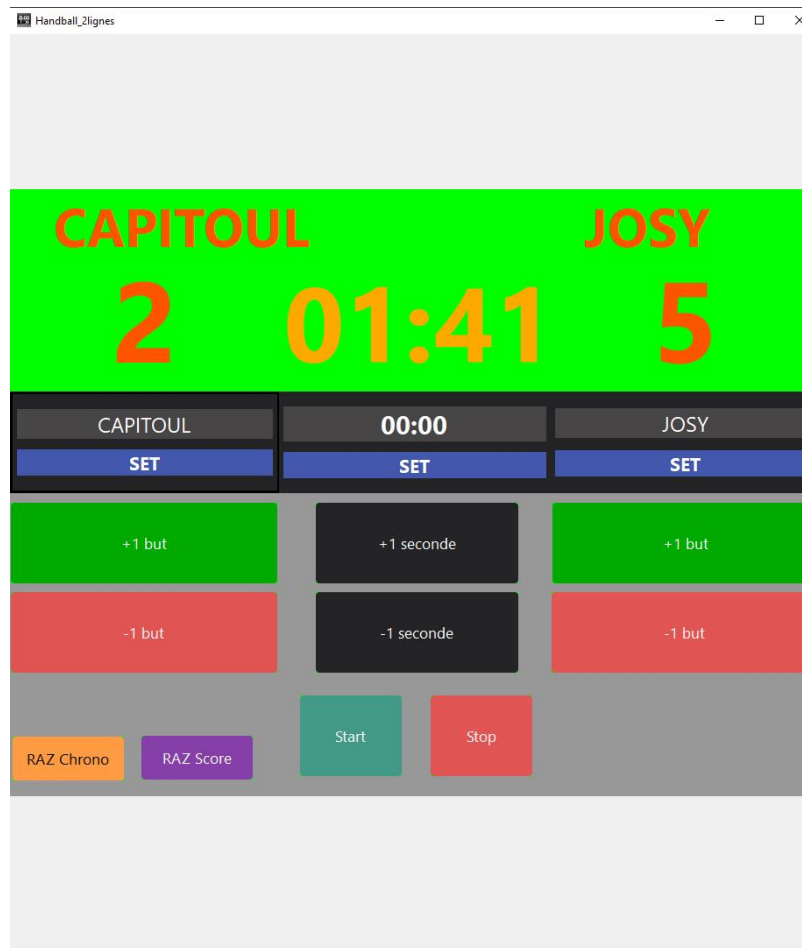

LA VERSION 3

- Ça fonctionne !
- Soucis de la bande passante montante...
 - Zoom le plus efficace
 - Bande passante
 - Fluidité
 - Résolution
 - Différé quasi nulle

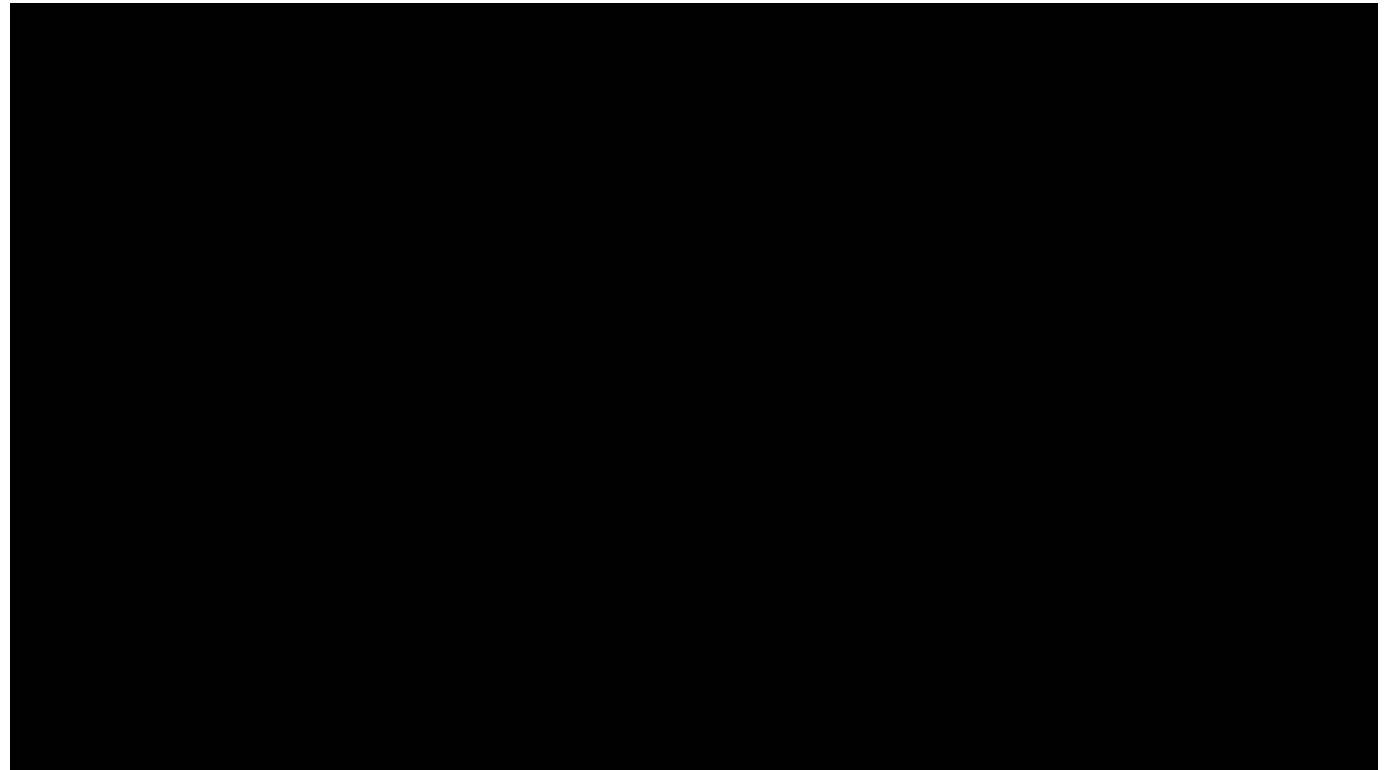

VARIANTE

- Lorsque la diffusion est libre (fin de saison)
- => Diffusion directe sur twitch.tv

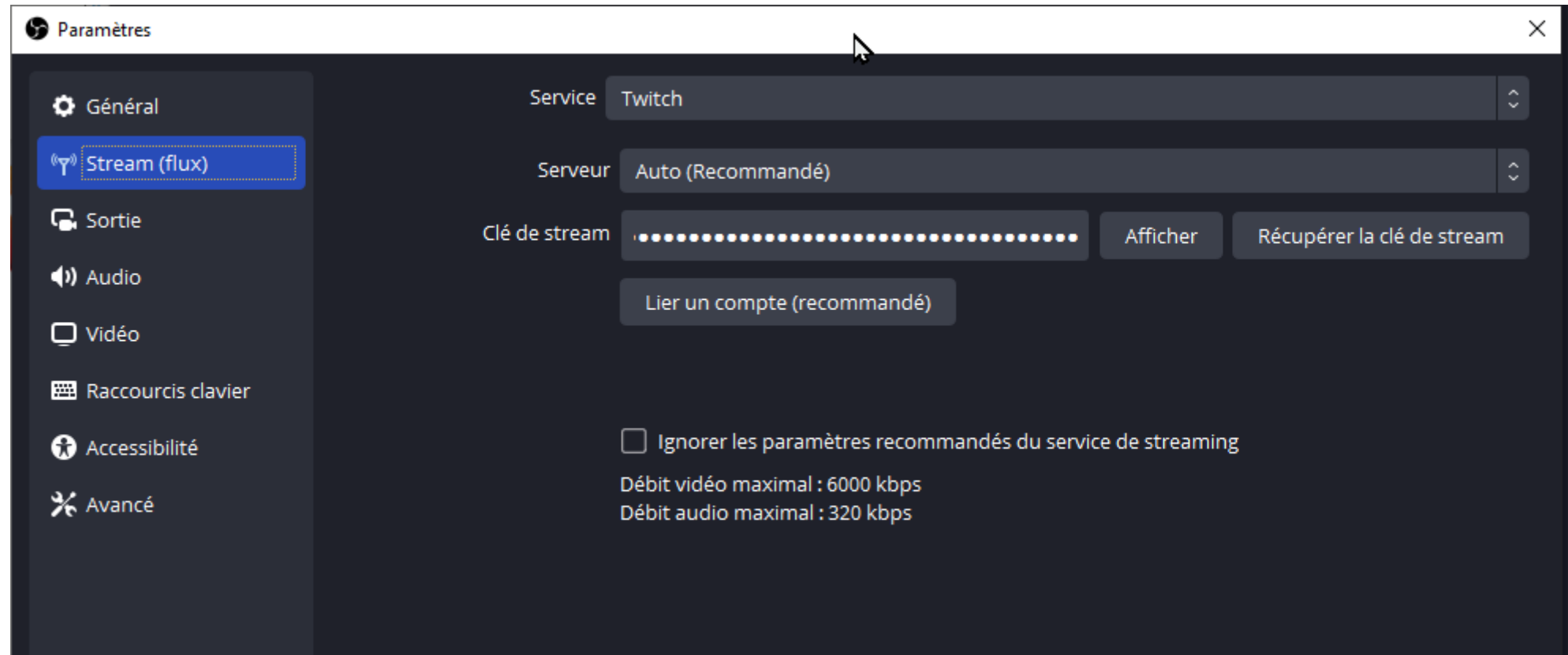

VARIANTE

- Plus de soucis de synchro (le stream vers twitch.tv intègre image et son)
- Bande passante montante plus gourmande
- Différé de plusieurs secondes (voir minute)
- Mais plus simple pour ceux qui regardent. Un simple lien.

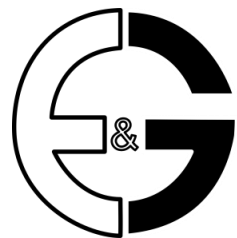

UN FESTIVAL LITTÉRAIRE

- Captation / retransmission des interviews lors d'un festival littéraire en Provence.
 - Captation 4 caméras
 - Réalisation avec ATEM Black Magic
 - Diffusion en direct via Twitch.tv
 - Fibre optique pour l'accès à internet 😊

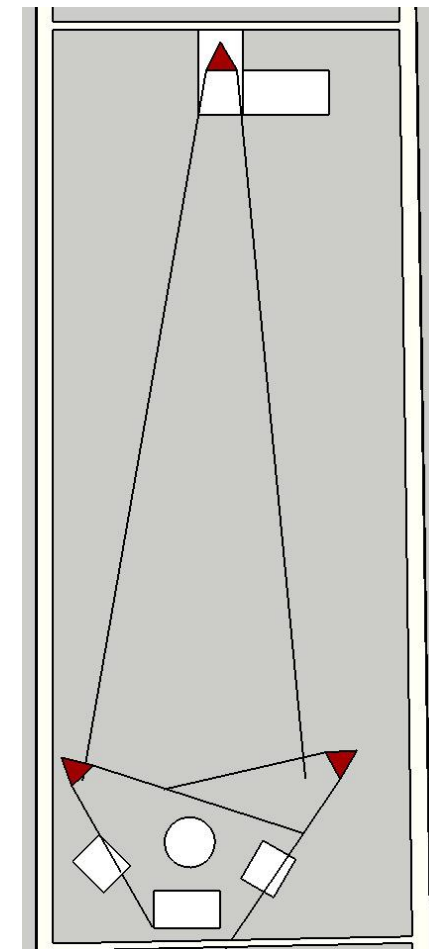
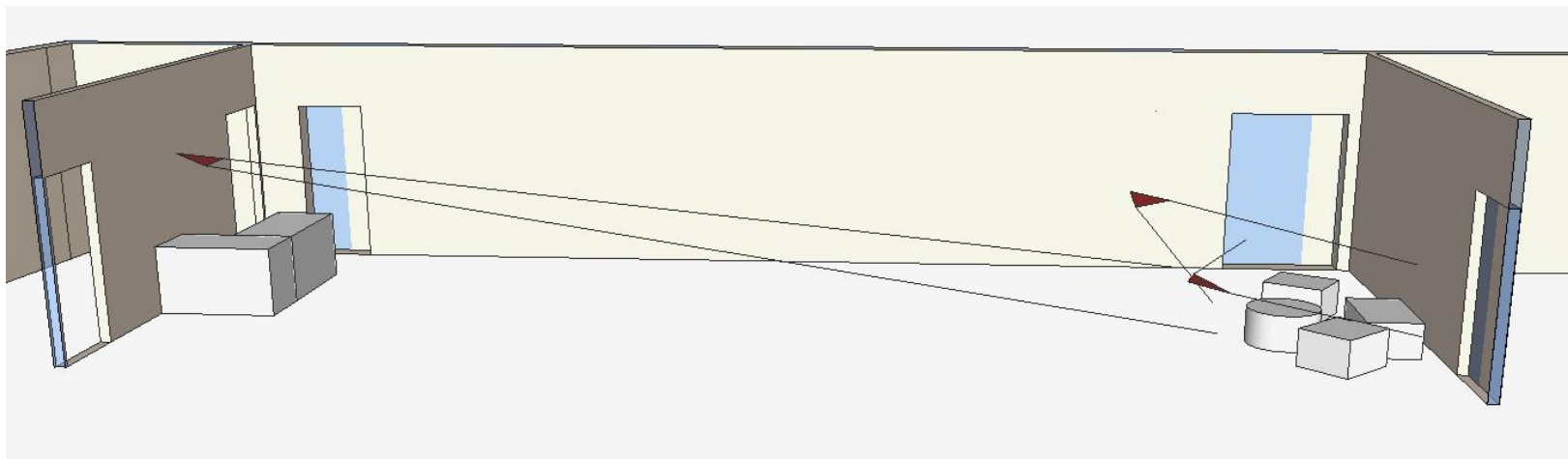

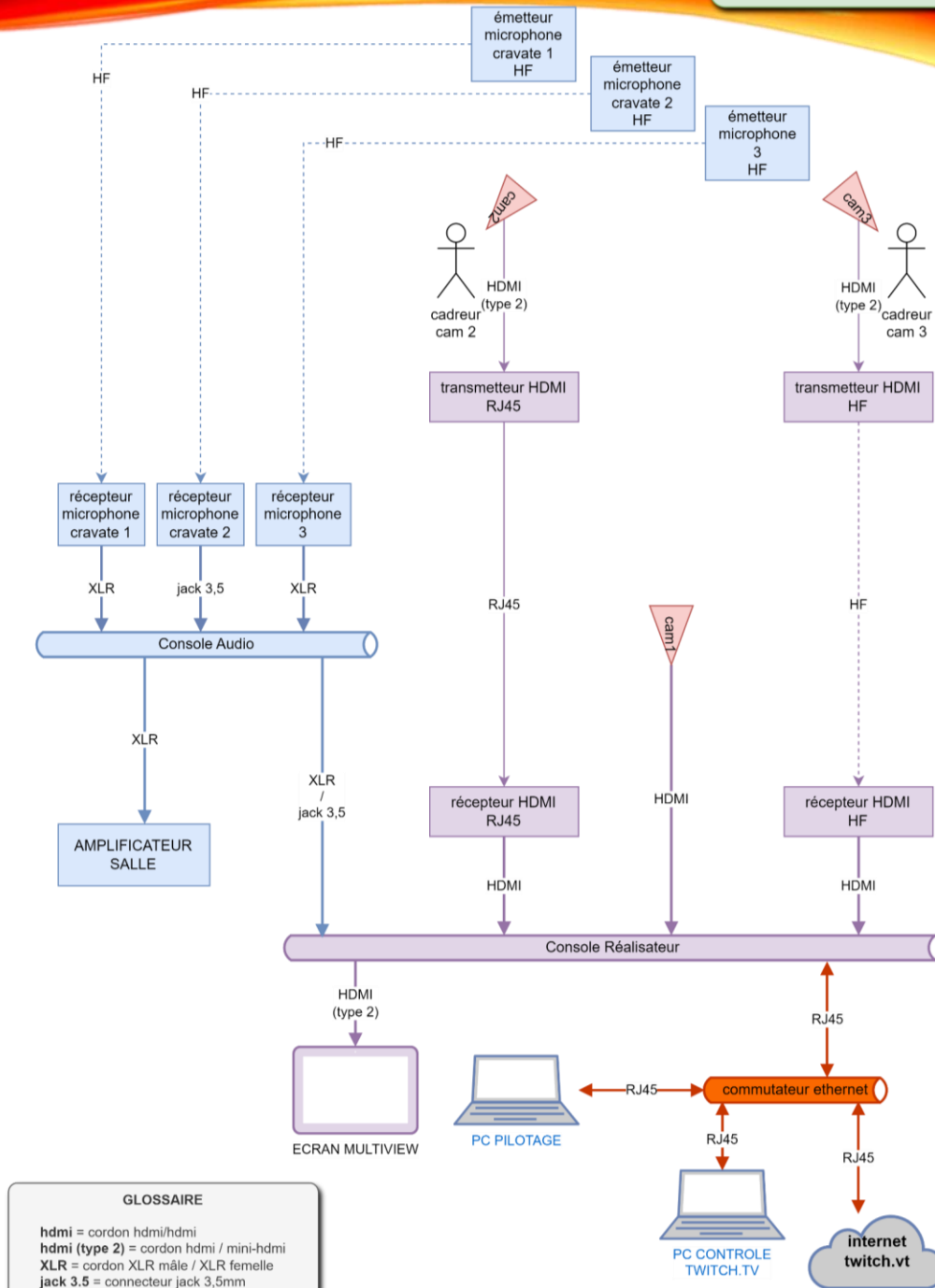

GLOSSAIRE

- hdmi = cordon hdmi/hdmi
- hdmi (type 2) = cordon hdmi / mini-hdmi
- XLR = cordon XLR mâle / XLR femelle
- jack 3.5 = connecteur jack 3,5mm
- RJ45 = cordon RJ45 mâle/mâle
- HF = liaison sans fil

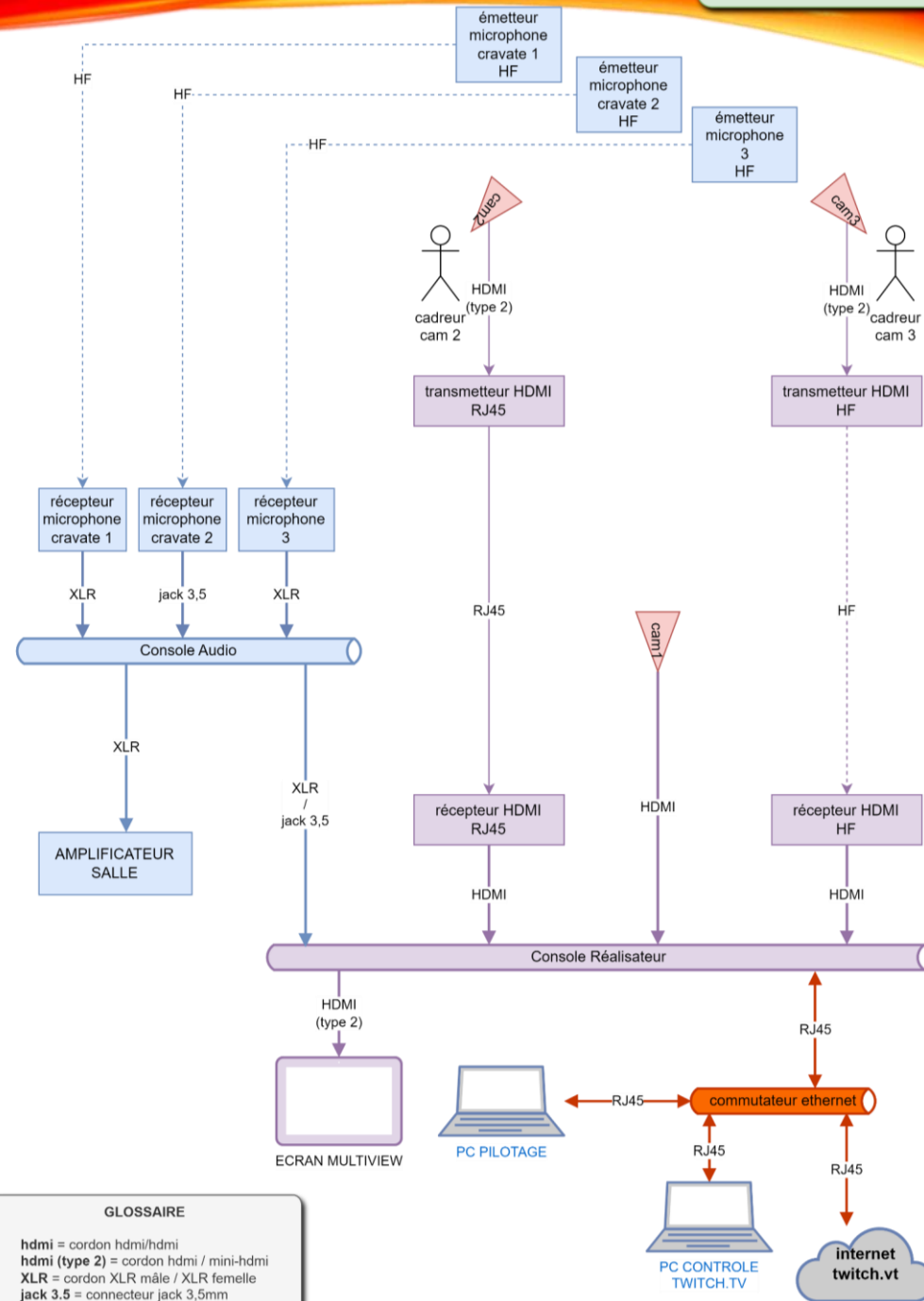

GLOSSAIRE

- hdmi = cordon hdmi/hdmi
- hdmi (type 2) = cordon hdmi / mini-hdmi
- XLR = cordon XLR mâle / XLR femelle
- jack 3.5 = connecteur jack 3,5mm
- RJ45 = cordon RJ45 mâle/mâle
- HF = liaison sans fil



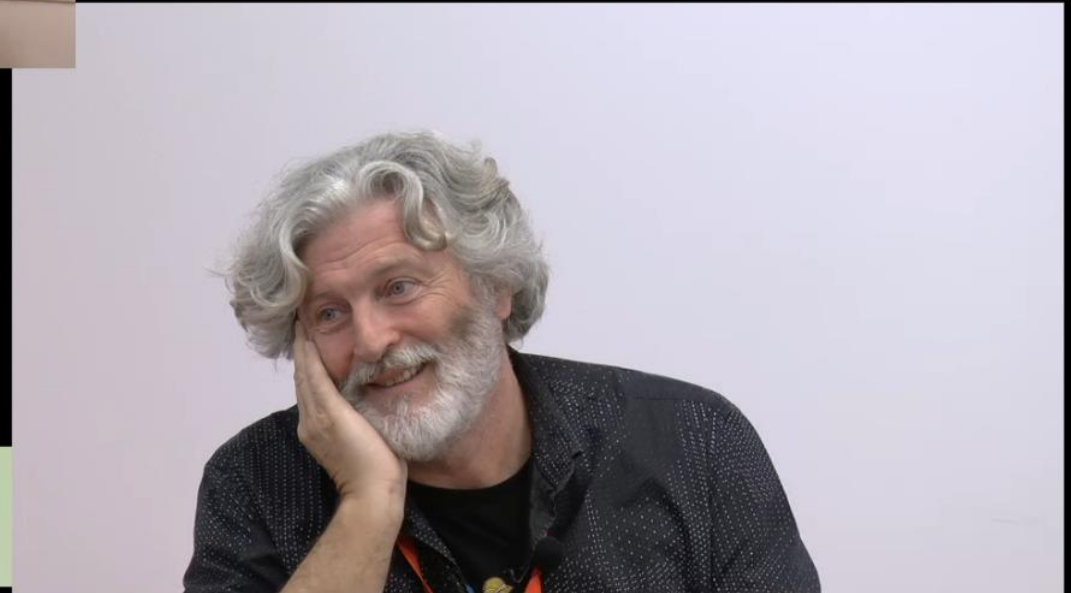

 Bruno DOUCEY

The background features abstract, flowing waves in shades of red, orange, and yellow, creating a dynamic and energetic feel. The waves are layered and semi-transparent, giving a sense of depth and movement.

DES QUESTIONS ?